



S.S. 120 Km. 181  
95036 Randazzo CT  
Tel/fax 095/922525 – 095/7993003  
Info@fratelli-mazza.it  
www.fratelli-mazza.it

Cordoli in calcestruzzo vibrocompresso

Norma di riferimento UNI EN 1340:2004

**CORDOLO 12/15x25x100**

Scheda n. 65

Pagina 1 di 1

Data 10.08.2012

Rev.

La presente scheda rimane proprietà della Fratelli Mazza s.r.l.  
Vietata la riproduzione e la pubblicazione

### Caratteristiche base dell'elemento

- relativo all'elemento normale-

Dimensioni di fabbricazione interne l,h,sp	cm	100,0	25,0	12/15
Peso	Kg	75,00		
Massa volumica	Kg/m <sup>3</sup>	2200		
Metri lineari per imballo	ml	18		
Peso imballo	Kg	1350,00		
Resistenza allo Scivolamento/Slittamento	U.S.R.V.	78		
Metodo di prova - Appendice I				
Resistenza a Flessione longitudinale	N/mm <sup>2</sup>	3,57		
Metodo di prova - Appendice F (Classe 1 $\geq$ 3,5 N/mm <sup>2</sup> )				
Assorbimento di acqua	Vol.	5,82%		
Metodo di prova - Appendice E (Classe 1 $\leq$ 6 %)				
Resistenza all'Abrasion	mm	18,0		
Metodo di prova App. G (Classe 4 - Marcatura I $\leq$ 20 mm)				
Resistenza ai Gelo-Disgelo con sale antighiaccio	Kg/m <sup>2</sup>	0,00496		
Metodo di prova - Appendice D (Classe 3 - Marcatura D $\leq$ 1,00)				

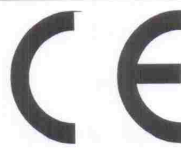

12

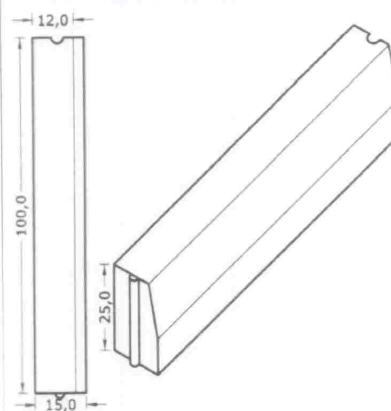

NPD= NESSUNA PRESTAZIONE DICHIARATA

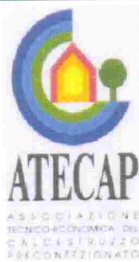

### Materiali impiegati per la produzione:

Cemento IIB – LL 32,5 R Portland conforme alla norma UNI EN 197-1:2007;  
Certificato n° 0970-CPD-0363/CE/0202  
Inerti lavici conformi alla norma UNI EN 12620:2008 Aggregati per calcestruzzo  
Certificato n° 0398/CPD/AG/11.003

### Impiego:

Per la delimitazione di arre, strade, piste ciclabili e la realizzazione marciapiedi e aiuole .

Requisiti, metodi di prove e valori rispondenti alla Norma Europea UNI EN 1340:2004

Cordolo fornito è provvisto di Marcatura CE ed è prodotto con sistema di qualità certificato.

Il Cordolo è conforme all'appendice ZA della norma UNI EN 1340:2004 Cordoli di calcestruzzo – Requisiti e metodi di prova.